



Braukmann BA295S

Disconnecteurs

Compact équipé de raccords unions

APPLICATION

Les disconnecteurs BA à zone de pression contrôlables sont conçus pour protéger les réseaux d'eau potable contre les dépressions, contre-pressions et siphonages. Ils sont utilisés pour les applications industrielles, tertiaires, ou résidentielles dans le cadre de leurs spécifications. Ils protègent les réseaux d'eau potable contre les fluides de classe 4 suivant la norme EN1717.

CERTIFICATION

- DVGW
- NF
- WRAS
- KIWA
- BELGAQUA
- VR

POINTS MARQUANTS

- Certification DVGW et NF
- Conforme à la norme EN12729 (sauf modèle BA295S-1B)
- Protection optimale du réseau de distribution d'eau potable
- Filtre amont intégré
- Clapet anti-retour amont et soupape de décharge combinés en une seule cartouche
- Exigence de maintenance minimale, car la cartouche est complètement remplaçable sans dépose de l'appareil
- Design optimisé pas d'eau stagnante (pas de zone morte)
- Construction compacte
- Accès aisé à tous les composants internes
- Faibles pertes de charges et grand débit
- Triple sécurité – clapets anti-retour et une vanne de décharge divisent le disconnecteur en trois zones de pressions différentes
- Répond au test de niveau sonore classe 2
- Conformité ACS et remplit les recommandations du KTW



CARACTERISTIQUES TECHNIQUES

Media	
Fluide:	Eau potable
Raccordements / Dimension	
Raccordement:	1/2" - 2"
Raccordement décharge:	DN50 pour 1/2" - 1 1/4" DN70 pour 1 1/2" - 2"
Pression	
Pression amont:	1.5 bar - 10.0 bar
Températures de service	
Maximum(fluide):	65 °C (WRAS 60 °C)
Specifications	
Position de montage:	Horizontal, décharge vertical basse

CONSTRUCTION

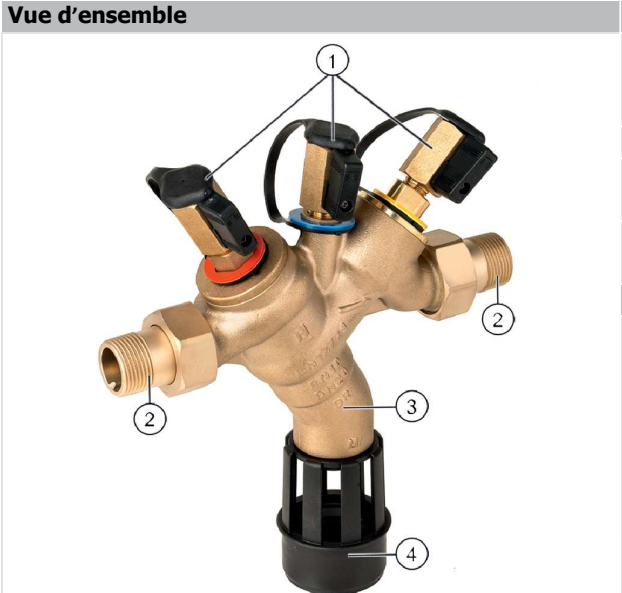
Vue d'ensemble	Composant	Matière	
	1	Robinetts à bille	laiton
	2	Raccords	laiton
	3	Corps	laiton DZR (antidezincifiant)
	4	Clapet de décharge	matériau synthétique haute qualité
Composant non visibles:			
	Filtre intégral 200 µm	Inox	
	Cartouche	Matériau synthétique haute qualité	
	Clapet de sortie	Matériau synthétique haute qualité	
	Joint	Elastomère conforme à l'utilisation d'eau potable	

PRINCIPE DE FONCTIONNEMENT

Les disconnecteurs BA sont divisés en 3 zones. La pression de la zone ① est plus élevée que celle de la zone ②, laquelle est à son tour plus élevée que celle de la zone ③. Une vanne de décharge est raccordée à la zone ② qui s'ouvre lorsque la différence de pression entre les zones ① et ② descend sous 0,14 bar. L'eau de la zone ② s'évacue alors par gravité à pression atmosphérique, les deux clapets anti-retour se ferment et isolent la zone ② des zones ① et ③. Ainsi, tout risque de contre-pression ou siphonage du réseau d'eau potable est écarté. La circulation d'eau est interrompue et le réseau de distribution d'eau potable est protégé.

TRANSPORT ET STOCKAGE

Conservez-les dans leur emballage d'origine et déballez-les peu de temps avant de les utiliser.

Les paramètres suivants s'appliquent pendant le transport et le stockage:

Paramètres	Valeurs
Environnement:	propre, sec, sans poussière
Température ambiante Min.:	5 °C
Température ambiante Max.:	55 °C
Humidité ambiante relative Min.:	25 % *
Humidité ambiante relative Max.:	85 % *

*sans condensation

INSTRUCTION D'INSTALLATION

- Installer des vannes d'isolement en amont et en aval du disconnecteur
- Montage sur tuyauterie horizontale, soupape de décharge orientée vers le bas
- Veiller à une bonne accessibilité (voir recommandations Doc. technique du CSTB)
- Pour simplifier maintenance et contrôles
- Si le réseau d'eau potable ne comprend pas de filtration fine, prévoir la mise en place d'un filtre fin maille 100µm en amont du disconnecteur.
- Dans le cas de pressions fluctuantes sur le réseau amont, ou si la pression d'entrée est susceptible de dépasser 10,0 bars, nous préconisons la mise en place d'un régulateur de pression en amont du disconnecteur.
- Ne pas installer en zone inondable
- Installer dans des locaux ventilés et protégés contre le gel
- Installer une conduite d'évacuation correctement dimensionnée, de capacité suffisante.

Installation Exemple

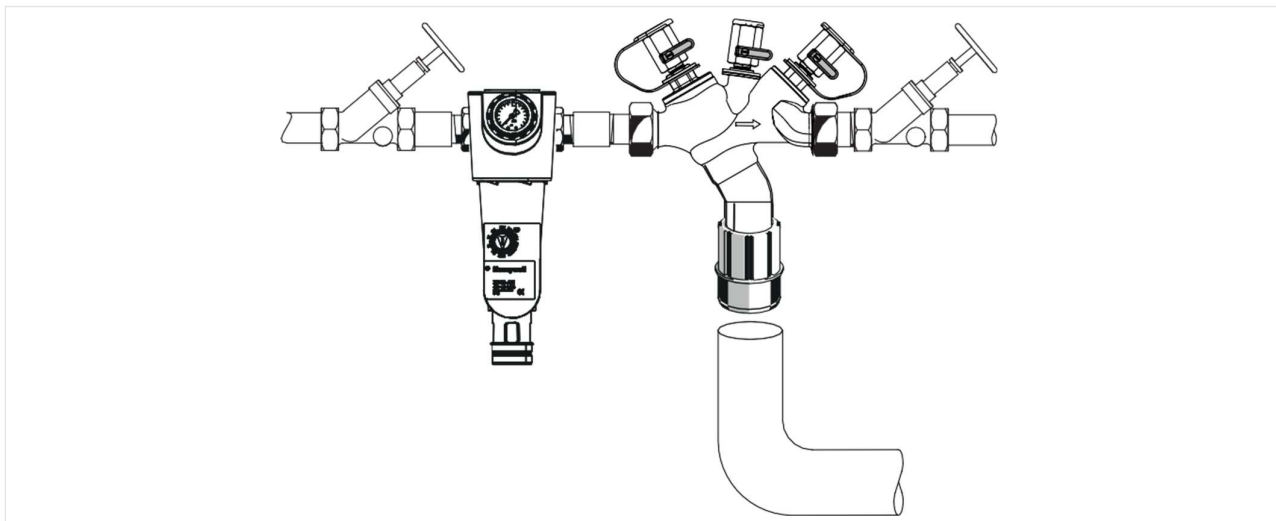

CHARACTERISTIQUE TECHNIQUES

PERTES DE CHARGE

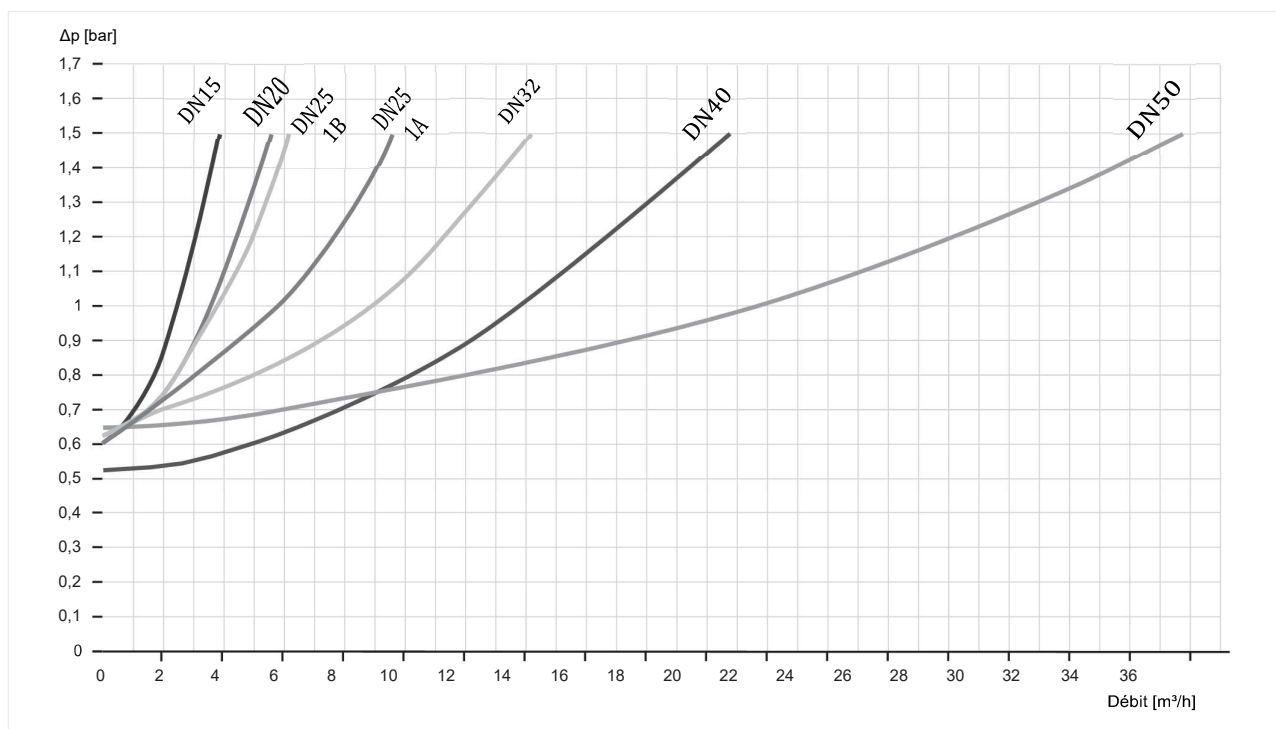
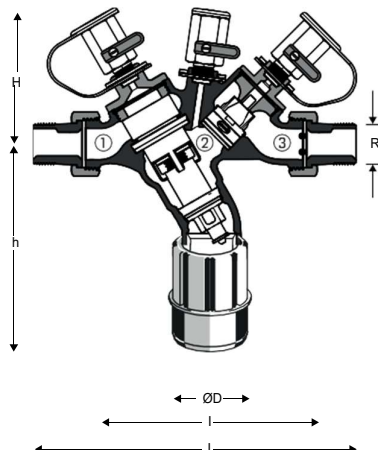

Fig. 1 Perte de charge en fonction du débit et de la taille de la connexion utilisée

DIMENSIONS

VUE D'ENSEMBLE



Paramètre		124-15	124-20	124-26	124-33	124-40	124-50	
Raccordement:	R	1/2"	3/4"	1", version -B 1", version-A	1 1/4"	1 1/2"	2"	
Dimension Nominal:	DN	50	50	50	50	70	70	
k _{vs} :	m ³ /h	2.4	3.5	3.5	5.8	8.5	13.5	21.0
Masse:	kg	1.6	1.8	2.1	2.8	3.3	5.9	7.2
Dimensions:	L	195	208	225	247	272	322	348
	l	135	140	146	168	180	226	231
	H	88	88	88	103	103	126	126
	h	143	143	143	174	174	217	217

Note:

Toutes les dimensions en mm sauf indication contraire.

INFORMATION

Les tableaux suivants contiennent toutes les informations nécessaires pour commander un article de votre choix. Lors de la commande, veuillez toujours indiquer le type, la commande ou le numéro de pièce.

Options

Les disconnecteurs sont disponibles dans les tailles: 1/2", 3/4", 1", 1 1/4" 1 1/2" et 2".

- standard
- non disponible

		BA295S-...A	BA295S-1B	BA295S-...AGB
Connections:	Version standard selon EN 12729 raccords filetés 1/2" - 2"	•	-	-
	Version spéciale avec raccords filetés 1"	-	•	-
	Version standard selon EN 12729 raccords filetés 1/2" - 2", tous les matériaux selon WRAS.	-	-	•

Note: ... = dimension de raccordement

Note: exemple pour disconnecteur 1" vanne de type A: BA295S-1A

PIECES DE RECHANGE

Disconnecteur BA295S

VUE D'ENSEMBLE

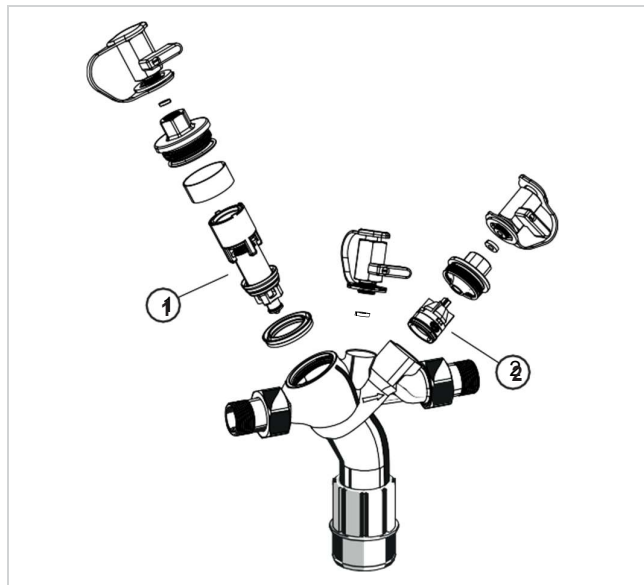

Description	Dimension	Référence
1 Insert cartouche complet		
	1/2", 3/4", 1" B-Version	0904141
	1" A-Version, 1 1/4"	0904142
	1 1/2", 2"	0904143
2 Clapet anti-retour		
	1/2", 3/4", 1" B-Version	0904144
	1" A-Version	0904145
	1 1/4"	0904146
	1 1/2"	0904147
	2"	0904148



Manufactured for
and on behalf of
Pittway Sàrl, Z.A., La Pièce 4, 1180
Rolle, Switzerland
by its authorised representative
Ademco 1 GmbH

For more information
homecomfort.resideo.com/europe
72, chemin de la Noue
Tel: (33) 04 50 31 67 30
Fax: (33) 04 50 31 67 40